

HANDLEIDING



RIHFIETSEN

RIH een klasse apart

INHOUD

1	GEBRUIK	4
1.1	Uw RIH fiets in gebruik nemen	4
1.2	Zadel verstellen	4
1.2.1	Hoogte verstelling zadel	5
1.2.2	Positie zadel	6
1.3	Stuur verstellen	7
1.3.1	Traditionele stuurpen met snel sluiting	7
1.3.2	Ahead met snel sluit systeem	9
1.3.3	Ahead systeem	10
1.4	Verende onderdelen	11
1.4.1	Verende voorvork traditioneel	11
1.4.2	Verende voorvork mono-shock	11
1.4.3	Zadelpen	12
1.5	Verlichting	12
1.5.1	Achterlicht	12
1.5.2	Aan/uit achterlicht	13
1.5.3	Automatisch achterlicht	13
1.5.4	Batterij leeg indicatie	14
1.5.5	Batterijen vervangen	14
1.5.6	Koplamp	15
1.5.7	RIH flash	15
1.5.8	Nomad koplamp met usb	16
1.6	Banden	17
1.7	Lederen onderdelen	17
1.8	Remmen	18
2	ONDERHOUD	19
2.1	Onderhoud algemeen	19
3	VEILIGHEID	20
3.1	Veiligheid algemeen	20
3.2	Handvatten	20
3.3	Bagagedrager	20
3.4	Kinderzitjes	20
3.5	Vervoer per auto	21
3.6	Ongeval / beschadiging	21

4	ELEKTRISCHE FIETS	22
4.1	Inleiding	22
4.2	Bedieningspaneel	23
4.3	Display	23
4.4	Fietsweergave	24
4.4.1	Functie van toetsen in fietsweergave	25
4.4.2	Wandel-functie	25
4.4.3	Power-functie	25
4.5	Menuweergave	27
4.5.1	Functie van toetsen in menuweergave	27
4.5.2	Onderwerpen in menuweergave	27
4.5.3	Verlichting	28
4.5.4	Batterij ontgrendelen	28
4.5.5	Fietsprogramma	29
4.5.6	Fiets data	31
4.5.7	Overige opties	32
4.6	Batterij	34
4.6.1	Herberekenen capaciteit	34
4.6.2	Laden	35
4.6.3	Bijna leeg	36
4.6.4	Temperatuur	37
4.6.5	Algemeen	37
4.6.6	Opslaan langere tijd	38
4.7	Algemene informatie	38
4.8	Display-meldingen	41
4.9	Knippercode achterlicht	43
5	GARANTIE	44
5.1	Garantiebepalingen	44
5.1.1	Hoe regelt u een garantiegeval	46
5.1.2	Gegevens noteren	46
6	CONFORMITEITSVERKLARING	47
6.1	Wettelijke eisen	47

1 GEBRUIK

1.1 UW RIH FIETS IN GEBRUIK NEMEN

Met de aankoop van uw nieuwe RIH heeft u een fiets in handen om vele jaren van te genieten.

RIH heeft ruim 95 jaar ervaring in het ontwikkelen en produceren van kwalitatief hoogwaardige- en exclusieve fietsen.

De RIH dealer heeft uw fiets rijklaar gemaakt en deze handleiding aan u overhandigd. Wij adviseren u deze handleiding goed door te lezen en zorgvuldig te bewaren zodat deze altijd geraadpleegd kan worden.

Het is van groot belang om uw fiets goed te onderhouden en regelmatig te laten controleren door uw RIH dealer, want een goed onderhouden fiets is een veilige fiets. Als u eenvoudig onderhoud zelf wilt uitvoeren kan deze handleiding een handig hulpmiddel zijn.

1.2 ZADEL VERSTELLEN

Tijdens het afleveren heeft de RIH dealer uw fiets afgesteld. Toch kan het zijn dat u de zitpositie wilt veranderen. Voor een goede en comfortabele zitpositie op uw fiets zijn er twee zaken van belang:

- De positie van het zadel
- De positie van het stuur

Let op: uit veiligheidsoverweging dient dit afstellen niet tijdens het fietsen te gebeuren.

1.2.1 HOOGTE VERSTELLING ZADEL (afb. 1)

Om de juiste zithoogte te bepalen handelt u als volgt:

- Neem plaats op de fiets terwijl iemand de fiets vasthoudt zodat deze recht staat.
- Zet het rechterpedaal in de laagste stand en plaats uw voeten op de pedalen.
- Uw rechterbeen moet nu net niet gestrekt zijn en ontspannen aanvoelen.

Het zadel kunt u in hoogte verstellen door de inbusbout (I) van de zitbuisklem los te draaien. Draai na de afstelling de bout weer goed vast.

Indien uw fiets is uitgerust met een verende zadelpen dan kan het voorkomen dat er een beetje zijwaartse speling ontstaat. Dit kan gecorrigeerd worden door inbusbout (II) aan te draaien.

Indien deze te vast is aangedraaid zal de pen niet meer soepel kunnen veren. Draai in dat geval de inbusbout een fractie losser totdat de zadelpen weer soepel kan veren.

Let op: de veiligheidsmarkering op de zadelpen mag niet zichtbaar zijn en dient in de framebuis te zitten.



afb. 1

1.2.2 POSITIE ZADEL

Normaal gesproken staat het zadel horizontaal. Indien gewenst kunt u de punt van het zadel omhoog of omlaag verstellen of het hele zadel naar voren of naar achteren verplaatsen. Hoe dit ingesteld kan worden hangt af van het type zadelpen van uw fiets.

1.2.2.1 KAARSMODEL (afb. 2)

Draai de zeskantbout (I) los met een 13 mm ringsleutel. Het zadel kan nu kantelen en naar voor of achter verplaatst worden. Draai na de gewenste afstelling de bout weer goed vast.

Let op: zorg ervoor dat de bevestigingsklemmen niet voorbij de merktekens komen.



afb. 2

1.2.2.2 PATENTMODEL (afb. 3)

Om het zadel naar voren- of achteren te verschuiven draait u beide inbusbouten (II) los. Draai na de gewenste afstelling beide bouten weer goed vast.

Let op: zorg ervoor dat de bevestigingsklemmen niet voorbij de merktekens komen.

Het kantelen van het zadel kan door het verstellen van beide inbusbouten (II). Om de voorkant van het zadel hoger te zetten dient eerst de bovenste inbusbout een slag gelost te worden. Vervolgens zal bij het aandraaien van de onderste inbusbout de voorkant van het zadel omhoog komen.

Om de voorkant van het zadel lager te stellen kan eenvoudig de onderste inbusbout gelost worden, het zadel zakt direct omlaag. Als de juiste instelling bereikt is kan met de bovenste inbusbout het zadel vastgezet worden.

Let op: draai na de gewenste instelling beide inbusbouten weer goed vast.

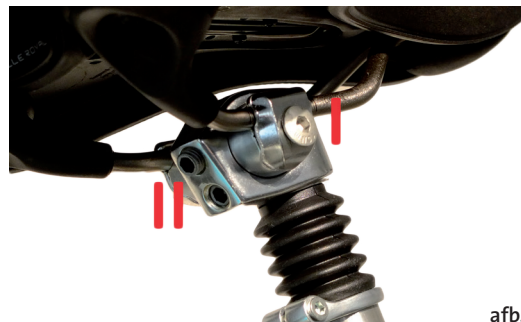

afb. 3

1.3 STUUR VERSTELLEN

Afhankelijk van het type stuurpen dat gemonteerd is kunt u de stand en/of de hoogte van het stuur naar uw persoonlijke wensen afstellen. Ook of het stuur 'recht' staat ten opzichte van het voorwiel kan versteld worden. In verband met uw veiligheid adviseren wij afstellingen aan het stuur nooit tijdens het fietsen te doen.

1.3.1 TRADITIONELE STUURPEN MET SNEL SLUITING (afb. 4)

Bij een snel sluit systeem kan de stuurbocht eenvoudig versteld worden. Aan de linker zijkant bevindt zich een zwart knopje (I). Druk het knopje naar beneden en beweeg tegelijkertijd de hele bovenhendel omhoog. U kunt nu de stuurbocht kantelen en de hoek van de stuurpen verstellen.

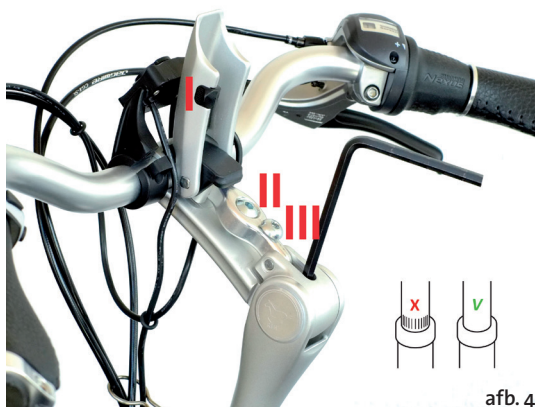

afb. 4

Onder de bovenhendel zitten 2 inbusbouten die normaal gesproken niet versteld hoeven te worden. Met inbusbout (II) kunt u instellen hoe strak de stuurbocht wordt geklemd. Wij adviseren u deze afstelling aan de RIH dealer over te laten. Mocht u deze bout toch verstellen, test dan altijd of de stuurbocht goed vastzit als de bovenhendel weer gesloten is. Zo niet, dan moet de afstelling aangepast worden.

Let op: inbusbout (III) zorgt voor de vergrendeling van de bovenhendel, deze mag nooit versteld worden!

Als alles naar wens is ingesteld kan de bovenhendel worden gesloten. Let op dat het zwarte knopje weer goed vergrendelt.

Controle: probeer de bovenhendel te openen zonder het zwarte knopje in te drukken. Als dit lukt kunt u niet meer veilig fietsen en verzoeken wij u naar uw RIH dealer te gaan.

Om de hoogte en de recht uit stand van een traditionele stuurpen te verstellen heeft u een inbussleutel nodig van 6 mm. Om de inbusbout te kunnen bereiken dient de stuurpen ongeveer in de juiste hoek te staan. Als de inbusbout los is kunt u de hoogte verstellen. Zet de stuurpen op de gewenste hoogte en zorg dat het stuur recht staat

ten opzichte van het voorwiel. Draai vervolgens de inbusbout weer goed vast.

Let op: zorg ervoor dat het merkteken 'max' niet boven de vorkmoer uit steekt. Voor de juiste beoordeling dient de balhoofdkap omhoog geschoven te zijn.

1.3.2 AHEAD MET SNEL SLUIT SYSTEEM (afb. 5)

De stuurbocht kan op dezelfde wijze versteld worden zoals beschreven staat bij traditionele stuurpen met snel sluiting.



afb. 5

Om het stuur recht te zetten dienen de 2 inbusbouten (I) aan de zijkant van de stuurpen gelost te worden. Zet het stuur recht ten opzichte van het voorwiel en draai vervolgens de 2 inbusbouten goed vast.

Om de hoogte van deze stuurpen te verstellen adviseren wij u om contact op te nemen met uw RIH dealer.

1.3.3 AHEAD SYSTEEM (afb. 6)

De stuurbocht kan versteld worden door inbusbouten (I) en/of (II) te lossen. Draai na het verstellen de inbusbouten weer goed vast.

Om het stuur recht te zetten ten opzichte van het voorwiel dienen de 2 inbusbouten (III) aan de zijkant van de stuurpen gelost te worden. Zet het stuur recht en draai na het verstellen beide inbusbouten goed vast.

Om de hoogte van deze stuurpen te verstellen adviseren wij u om contact op te nemen met uw RIH dealer.



afb. 6

Controle: zet het voorwiel vast (bijv. tussen uw knieën) en probeer nu het stuur te draaien. Als dat niet lukt dan zit de bout goed vast. Als dat wel lukt is de klemming onvoldoende. Draai de bout opnieuw aan en controleer opnieuw. Als de klemming onvoldoende is kunt u niet meer veilig fietsen en verzoeken wij u naar uw RIH dealer te gaan.

Let op: indien na een val de stuurbocht en/of stuurpen is beschadigd, moet deze veiligheidshalve vervangen worden.

1.4 VERENDE ONDERDELEN

Indien uw fiets is uitgerust met verende onderdelen, dan kunt u het onderhoud hiervan het beste aan de RIH dealer overlaten. Het afstellen naar persoonlijke voorkeur kunt u eventueel zelf doen.

Let op: de vering kan stugger worden als de omgevingstemperatuur lager dan 5 °C is.

1.4.1 VERENDE VOORVORK TRADITIONEEL (afb. 7)

Het blanke bovendeel van elke verende vorkpoot dient van een laagje olie of vet voorzien te zijn om een soepele vering te waarborgen. Mocht u deze delen tijdens het poetsen helemaal schoon hebben gemaakt, dan dient u deze vervolgens in te smeren met een dun laagje olie of vet.

De veerspanning van de vork is instelbaar. Boven aan beide vorkpotten bevindt zich een stelknop. Wilt u de vork stugger laten veren, dan dient u beide stelknoppen (I) rechtsom te draaien. Wilt u de vork minder stug laten veren dan dient u beide stelknoppen linksom te draaien. Zorg er wel voor dat beide veren een gelijke veerspanning hebben.

1.4.2 VERENDE VOORVORK MONO-SHOCK (afb. 8)

Als de verende vorkpotten geen blanke bovendelen hebben is de fiets voorzien van een mono-shock vork. Aan deze vork hoeft u zelf niets te onderhouden. Voor het verstellen/aanpassen van de veerspanning en benodigd onderhoud dient u contact op te nemen met uw RIH dealer.



afb. 7



afb. 8

1.4.3 ZADELPEN (afb. 9)

De veerspanning van de verende zadelpen is instelbaar door middel van de stelschroef (I) aan de onderkant van de zadelpen. Draai de stelschroef rechtsom om de zadelpen stugger te laten veren. Voor een soepeler veergedrag dient de stelschroef linksom gedraaid te worden.

Let op: de onderkant van de stelschroef mag niet uitsteken buiten de onderkant van de zadelpen.



afb. 9

1.5 VERLICHTING

Uit veiligheidsoverweging is het van groot belang dat de verlichting van uw fiets in orde is. Niet alleen zien, maar ook gezien worden draagt bij aan de verkeersveiligheid.

In dit hoofdstuk wordt de verlichting van de niet elektrische fietsen beschreven. Voor informatie over de verlichting van de elektrische fietsen zie 4-5-3.

1.5.1 ACHTERLICHT

De achterlichten van de RIH fietsen zijn voorzien van led verlichting en werken op batterijen. De levensduur van de batterijen bedraagt afhankelijk van omstandigheden ca. 100 branduren. Er worden verschillende typen achterlichten gemonteerd:

1.5.2 AAN/UIT ACHTERLICHT (afb. 10)

Met de drukknop schakelt u tussen de standen aan en uit.

1.5.3 AUTOMATISCH ACHTERLICHT (afb. 11+12)

Met de drukknop schakelt u steeds naar de eerstvolgende van 3 mogelijke standen: aan – automatisch – uit. Als u vanuit de uit-stand 1x de drukknop bedient, gaat de lamp aan. In deze stand blijft de lamp aan totdat deze uitgeschakeld wordt.

Als u nogmaals de drukknop bedient zal de lamp 4x knipperen. De lamp staat nu in automaat-stand. Als het donker is én de fiets beweegt, dan gaat de lamp automatisch aan. Als het licht wordt of de fiets staat stil, dan gaat de lamp automatisch na ca. 15 seconden uit.

Als u nogmaals de drukknop bedient zal de lamp 1x knipperen ten teken dat de lamp in de uit-stand staat. Dit is de zuinigste stand en dus aan te bevelen als u de fiets langere tijd niet gebruikt.

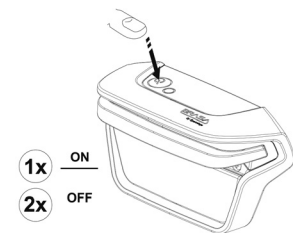

afb. 10

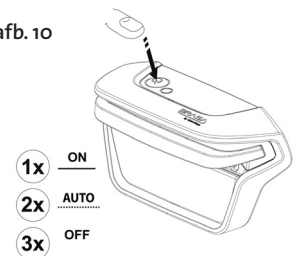

afb. 11

1.5.4 BATTERIJ LEEG INDICATIE (afb. 12)

De achterlichten zijn voorzien van een 'batterij leeg' indicatie op het achterlicht zie afb. 12. Wanneer het indicatie lampje gaat branden dienen de batterijen zo spoedig mogelijk vervangen te worden.

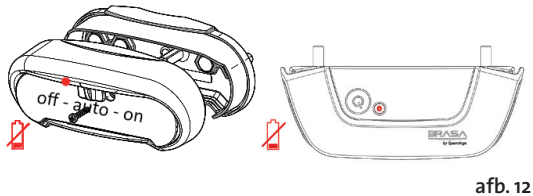

afb. 12

1.5.5 BATTERIJEN VERVANGEN (afb. 12+13)

De batterijen van het achterlicht kunnen eenvoudig vervangen worden. Door het losdraaien van kruisschroefjes kan de lichtunit uit de houder gehaald worden. Draai de kruisschroefjes niet te strak aan na het vervangen van de batterijen.

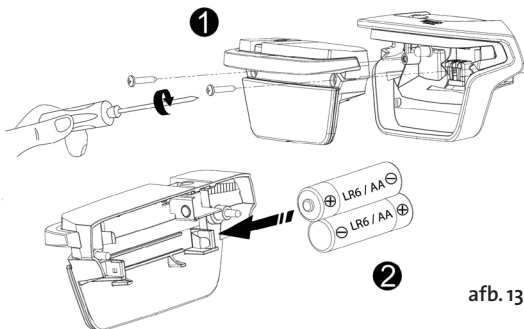

afb. 13

1.5.6 KOPLAMP

RIH fietsen kunnen voorzien zijn van verschillende soorten koplampen. De koplamp wordt gevoed door de dynamo die in het voorwiel gemonteerd is. Er kunnen verschillende typen koplampen gemonteerd zijn:

1.5.7 RIH FLASH (afb. 14)

De RIH flash koplamp heeft een schuifknop met 3 standen:

Links: uit

Midden: automaat, lichtsensor schakelt lamp automatisch aan/uit

Rechts: aan (als het voorwiel draait gaat de lamp aan)

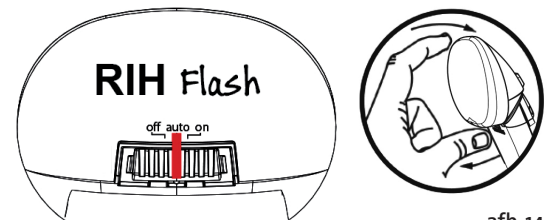

afb. 14

De hoek van de lichtbundel kan versteld worden. Kantel/schuif de lichtunit omhoog of omlaag om de lichtbundel te richten.

Voor extra veiligheid is de koplamp voorzien van standlicht. Als u met licht heeft gefietst en vervolgens even stil gaat staan, dan blijft de koplamp nog enkele minuten (afhankelijk van de omstandigheden) aan.

1.5.8 NOMAD KOPLAMP MET USB (afb. 15)

De 'nomad' koplamp heeft 2 lichtsterktes. Als de lamp ingeschakeld wordt gaat de dagrijverlichting aan. Deze heeft als hoofddoel om gezien te worden. Bij schemer, of als het donker is, schakelt na ca. 10 seconden de felle nachtrijverlichting in waarbij ook het weggedeelte voor u belicht wordt.

De nomad koplamp heeft een schuifknop met 3 standen:

Links: uit

Rechts: aan (als het voorwiel draait gaat de verlichting aan)

Midden: automatisch, lichtsensor schakelt verlichting automatisch aan/uit

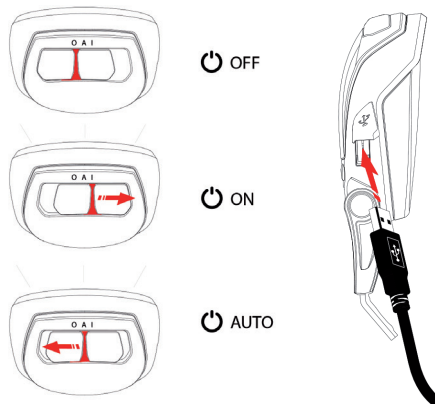

afb. 15

De 'nomad' koplamp is ook voorzien van een USB-aansluiting aan de rechter zijkant. Daarmee kunt u bijvoorbeeld uw mobiele telefoon opladen tijdens het fietsen. Neem de onderkant van het afdekrubber los en draai dit naar boven. De USB-kabel kan nu aangesloten worden. Vergeet niet om na het uitnemen van de USB-kabel het afdekrubber weer goed terug te drukken om de lamp waterdicht af te sluiten.

Let op: bij een niet-Ebike kan de USB alleen gebruikt worden tijdens fietsen met uitgeschakelde verlichting.

De hoek van de lichtbundel kan eenvoudig versteld worden door de lichtunit te schuiven.

Indien het overdag mistig is kan het voorkomen dat de automaatfunctie het licht niet inschakelt. U dient dan handmatig de verlichting in te schakelen. Dit geldt zowel voor de koplamp als voor het achterlicht.

1.6 BANDEN

Het is belangrijk de banden regelmatig te controleren en deze goed op spanning te houden. Banden met de juiste spanning zullen aanmerkelijk minder snel slijten en lichter- en prettiger rijden.

De maximale spanning staat op de zijkant van de band vermeld. Zorg er bij het oppompen voor dat de band met de duimen nog iets kunt indrukken. Druk op de zijkant van de band en niet op het loopvlak om de bandenspanning te beoordelen.

1.7 LEDEREN ONDERDELEN

Indien uw fiets is uitgerust met een lederen zadel of lederen handvatten, dan dient u er rekening mee te houden dat deze onderdelen af kunnen geven. Dit komt door het zogenaamde uitademen van leder. Let met name op uw kleding.

1.8 REMMEN

Het is van groot belang dat de remmen in orde zijn. Ga niet fietsen als de remmen niet goed functioneren.

Bij een velgremstelsysteem zijn niet alleen de remblokken, maar ook de velgen aan slijtage onderhevig. Met name zand en straatvuil kan de slijtage doen toenemen.

Wanneer de groeven van een remblok niet of nauwelijks zichtbaar zijn, dan dienen deze zo spoedig mogelijk vervangen te worden.

Ook een rollerbrake systeem is onderhevig aan slijtage en is niet geheel onderhoudsvrij. Controleer regelmatig het remsysteem of laat uw **RIH** dealer dit doen.

Als uw **RIH** fiets is uitgerust met hydraulische remmen adviseren wij het onderhoud en afstellingen door uw **RIH** dealer te laten verzorgen.

Uw fiets is af fabriek zodanig afgemonteerd dat met de rechter remgreep de voorrem wordt bediend en met de linker remgreep de achterrem.

2 ONDERHOUD

2.1 ONDERHOUD ALGEMEEN

Uw fiets heeft onderhoud nodig om een lange levensduur te waarborgen. Maak de fiets daarom regelmatig schoon. Met name pekels mag u geen kans geven om in te laten werken op uw fiets.

Het ergste vuil kunt u verwijderen met een stevige, maar niet al te harde borstel. Om krassen te voorkomen dient dit met enig beleid te gebeuren.

Met een zachte kwast of doek kan de rest van het vuil verwijderd worden. Op moeilijk bereikbare plaatsen, zoals bijvoorbeeld de naven en de trapas, kunt u het beste een klein kwastje gebruiken.

Het schoonmaken van het lakwerk kan met lauw water en een mild reinigingsmiddel worden gedaan. Vermijd het gebruik van alkalische- of chemische reinigingsmiddelen die het lakwerk kunnen aantasten.

Let op: gebruik geen hogedrukreiniger of tuinslang omdat dan water tot het inwendige van lagers of keerringen kan doordringen.

3 VEILIGHEID

3.1 VEILIGHEID ALGEMEEN

Wij raden aan om minimaal een keer per jaar uw fiets door de **RIH** dealer te laten nakijken naast het onderhoud dat u zelf aan de fiets verricht.

3.2 HANDVATTEN

Alle handvatten worden zorgvuldig gemonteerd. Toch kan het voorkomen dat door slijtage en weersinvloeden het handvat los gaat zitten. Controleer daarom regelmatig of de handvatten nog goed vastzitten. Mocht dit niet het geval zijn, schroef ze dan goed vast. Indien loszittende handvatten niet van een schroefklemming zijn voorzien, dient u zo spoedig mogelijk naar uw dealer te gaan.

3.3 BAGAGEDRAGER

De maximale belasting is 20 kg. De bagagedrager is niet geschikt voor het vervoer van personen, ook niet voor kinderen lichter dan 20 kilogram. Op de bagagedrager mag dus ook geen kinderzitje gemonteerd worden.

3.4 KINDERZITJES

Als u gebruik maakt van een kinderzitje dient u extra voorzichtig te zijn in het verkeer omdat de wendbaarheid van uw fiets afneemt.

Gebruik alleen kinderzitjes die zijn goedgekeurd volgens de strengste TNO veiligheidsnormen. Laat het kinderzitje vakkundig monteren door de vakman.

Wij geven de voorkeur aan een kinderzitje achter op de fiets. Deze dient aan het frame te worden bevestigd en mag niet gemonteerd worden op de aluminium bagagedrager. Zorg ervoor dat de voeten nooit in contact met het wiel kunnen komen.

Bij het monteren van het zitje dient er op gelet te worden dat de voetsteunen niet buiten de afdekking van de jasbeschermers komen. De jasbeschermers bedekken namelijk meestal niet de gehele bovenkant van het achterwiel.

Let op: wanneer u toch voor een kinderzitje voor op de fiets kiest, dan dient deze te worden bevestigd aan een rvs stuurpen. Het kinderzitje mag niet aan een aluminium stuurpen of -stuurbocht worden bevestigd!

3.5 VERVOER PER AUTO

Indien u uw **RIH** fiets wilt vervoeren met een fietsdrager dient u het achterlicht in de uitstand te zetten en de fiets te controleren op loszittende delen.

Let ook op de framebevestiging van de fiets. Wanneer de klemrubbers uitgehard of vervuild zijn, kan dit een beschadiging op de lak achterlaten. Controleer ook of de frameklem niet te los zit en dat de klemkracht niet te groot is. Gebruik altijd extra bescherming (bijv. doek).

3.6 ONGEVAL / BESCHADIGING

Indien onderdelen door een valpartij verbogen of beschadigd zijn, dienen deze te worden vervangen. Denkt u daarbij vooral aan frame, voorvork, cranks en stuur. Terugbuigen in de oorspronkelijke staat verandert de materiaalstructuur dusdanig dat breuk kan optreden.

4 ELEKTRISCHE FIETS

4.1 INLEIDING

Dit hoofdstuk geeft informatie over het gebruik en de bediening van uw elektrische fiets.

Bij deze elektrische fiets heeft u de mogelijkheid om naar keuze met- of zonder ondersteuning te fietsen. Door de aanwezigheid van een vrijlooptoestand in de motor zal er bij uitgeschakelde ondersteuning geen extra weerstand ontstaan, zodat ook dan de fiets plezierig rijdt.

Het elektrische systeem start automatisch op zodra u tegen de fiets tikt. De fiets start op in het fietsprogramma dat als laatste is gebruikt. Wanneer de fiets gedurende 2 minuten geen activiteit heeft waargenomen schakelt het elektrische systeem automatisch uit.

Indien er vooruit getrapt wordt schakelt de motor in, zelfs als er geen kracht op de pedalen uitgeoefend wordt. Zodra er niet meer getrapt wordt (of achteruit getrapt wordt) schakelt de motor direct uit.

Tip: schakel terug naar een lichtere versnelling voordat u stil staat. Het wegrijden zal dan eenvoudiger zijn en de motor zal sneller inschakelen.

4.2 BEDIENINGSPANEEL

Met het bedieningspaneel kunt u de fietsinstellingen in het display veranderen. Het bedieningspaneel heeft 4 toetsen:

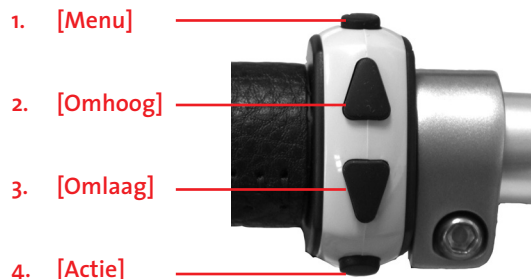

Let op: het display reageert niet wanneer twee toetsen tegelijk of toetsen te snel achter elkaar ingedrukt worden.

4.3 DISPLAY

Het display kan van de houder afgenomen worden door het display een kwartslag linksom te draaien. Hierdoor schakelt het elektrische systeem na enkele seconden uit.

Plaats het display terug op de houder en draai het display een kwartslag rechtsom om deze te vergrendelen. Tik vervolgens tegen de fiets zodat het elektrische systeem opstart. Wanneer het display aan is kan met ondersteuning gefietst worden.

Het display heeft 2 scherm weergaven:

1. Fietsweergave

Zie hoofdstuk 4.4

2. Menuweergave

Zie hoofdstuk 4.5

4.4 FIETSWEERGAVE

Fietsweergave is de standaard weergave van het display tijdens het fietsen.



Fietsweergave bevat de volgende informatie:

- **Klok:**
Actuele tijd
- **Motorkolom:**
Ingesteld motorvermogen
- **Temperatuur:**
Indicatie omgevingstemperatuur
- **Batterijkolom:**
Indicatie actuele batterijlading
- **Snelheid:**
Actuele snelheid in kilometer per uur
- **Trip:**
Dagteller
- **Totaal:**
Totaal gereden kilometerstand

4.4.1 FUNCTIE VAN TOETSEN IN FIETSWEERGAVE

1. **[Menu]**
naar menuweergave
2. **[Omhoog]***
ondersteuning 1 stap verhogen
3. **[Omlaag]***
ondersteuning 1 stap verlagen
4. **[Actie]**
wandel-functie of power-functie

*Indien het fietsprogramma cruise actief is kan met deze toetsen de doelsnelheid worden verhoogd of verlaagd (zie 4.5.5).

4.4.2 WANDEL-FUNCTIE

Deze functie is vooral geschikt bij het wandelen met de fiets aan de hand tegen een helling op. Houd toets [actie] ingedrukt en breng zelf de fiets al lopend op snelheid. De motor zal meehelpen de snelheid vast te houden (max. 4 km/u). Bij de X-Omega is de wandelsnelheid en motorkracht regelbaar met de draaiversteller van de versnelling. In een lichte versnelling is de motor sterk en de wandelsnelheid laag. In een zware versnelling is de motor minder sterk maar de wandelsnelheid hoger. Zolang de wandel-functie actief is geeft het display “wandelen” aan. De wandel-functie schakelt uit zodra toets [actie] wordt losgelaten.

4.4.3 POWER-FUNCTIE

De power-functie is handig wanneer u met gering motorvermogen rijdt en tijdelijk meer motorvermogen wenselijk is. Bijvoorbeeld bij een viaduct of het inhalen van andere weggebruikers.

Houd tijdens het fietsen toets [actie] ingedrukt om de power-functie in te schakelen. Zolang de power-functie actief is geeft het display “POWER” aan. De power-functie schakelt uit zodra toets [actie] wordt losgelaten.

U kunt de maximum snelheid van de power-functie instellen bij overige opties (zie 4.5.7). De power-functie zal tot de ingestelde maximum snelheid extra motorvermogen geven.

Bij een bijna lege of koude batterij is de power-functie niet beschikbaar. Als u dan de power-functie wilt activeren geeft het display "GEEN POWER FUNCTIE MOGELIJK" aan.

4.5 MENUWEERGAVE

Wanneer in fietsweergave op toets [menu] wordt gedrukt zal het display overschakelen naar menuweergave.

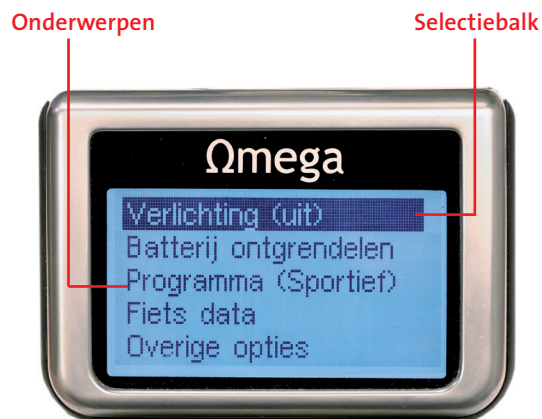

Druk nogmaals toets [menu] of wacht 10 seconden om terug te keren naar fietsweergave.

4.5.1 FUNCTIE VAN TOETSEN IN MENUWEERGAVE

1. **[Menu]**
1 Stap terug in menu
2. **[Omhoog]**
Selectiebalk omhoog
3. **[Omlaag]**
Selectiebalk omlaag
4. **[Actie]**
Keuze bevestigen

4.5.2 ONDERWERPEN IN MENUWEERGAVE

Menuweergave bestaat uit onderwerpen en een selectiebalk. Verplaats met toets [omhoog/omlaag] de selectiebalk naar het gewenste onderwerp en druk vervolgens toets [actie] om de keuze te bevestigen.

4.5.3 VERLICHTING

In het menu staat achter verlichting tussen haakjes de huidige verlichtingsstatus vermeld. Dit betreft zowel de koplamp als het achterlicht.

- **Verlichting (aan):**
Verlichting is ingeschakeld
- **Verlichting (uit):**
Verlichting is uitgeschakeld

Selecteer **Verlichting** en druk toets [actie] om de status van de verlichting te veranderen.

Gedurende 2 seconden wordt de nieuwe status “VERLICHTING INGESCHAKELD” of “VERLICHTING UITGESCHAKELD” in het display weergegeven, gevolgd door fietsweergave. De achtergrondverlichting van het display dimt automatisch als de verlichting ingeschakeld wordt.

De koplamp heeft 2 lichtsterktes. Als de lamp wordt ingeschakeld gaat de dagrijverlichting aan. Deze heeft als hoofddoel om gezien te worden. Bij schemer, of wanneer het donker is, schakelt na ca. 10 seconden automatisch de felle nachtverlichting in. Het weggedeelte voor u wordt dan beter belicht.

Uit veiligheidsoverwegingen gaat de verlichting automatisch aan indien er zonder display gefietst wordt.

4.5.4 BATTERIJ ONTGRENDELEN

De batterij is in de fiets vergrendeld door middel van een elektronisch slot. Selecteer **Batterij ontgrendelen** en druk toets [actie] om het slot te ontgrendelen. Het slot blijft gedurende 3 seconden ontgrendeld zodat de batterij uit de bagagedrager geschoven kan worden. In het display wordt de melding “BATTERIJ KAN UITGENOMEN WORDEN” weergegeven. Wanneer de fiets snelheid heeft kan de ontgrendeling van het batterijslot niet geactiveerd worden.

In het display wordt dan de melding “ONTGRENDELEN KAN ALLEEN BIJ STILSTAND” weergegeven.

Indien het batterijslot niet opent is het mogelijk dat het batterijslot onder spanning staat. In dit geval zal de melding “DUW BATTERIJ NAAR VOREN EN ONTGRENDEL NOGMAALS-DRUK EEN TOETS” in het display weergegeven worden. Duw dan de batterij aan richting de voorkant van de fiets en activeer nogmaals het slot. De toevoeging “DRUK EEN TOETS” geeft aan dat met een willekeurige toetsdruk de melding weggedrukt kan worden. Doet u dat niet, dan gaat het display na 30 seconden vanzelf terug naar het fietsscherm.

Bij het terugplaatsen dient de batterij geheel in de bagagedrager geschoven en aangedrukt te worden zodat het slot goed vergrendelt.

De batterij kan niet ontgrendeld worden wanneer het display niet elektronisch aan de fiets gekoppeld is. Het display geeft dan de melding “DISPLAY ONBEKEND-BATTERIJ ONTGRENDELEN NIET MOGELIJK”. Ook zal dan de ondersteuning niet inschakelen.

4.5.5 FIETSPROGRAMMA

De fiets is voorzien van 4 fietsprogramma's die verschillende vormen van ondersteuning bieden. Achter programma staat tussen haakjes het huidige actieve fietsprogramma vermeld. Selecteer **Programma** en druk toets [actie] om een programma te selecteren. Dan volgt melding “...INGESCHAKELD” gedurende 2 seconden, gevolgd door fietsweergave. Wanneer toets [omhoog/omlaag] ingedrukt wordt zal het aantal blokjes in de motorkolom wijzigen. Meer motorblokjes geeft een hogere motorondersteuning.

Eco

Programma eco geeft een gelijkmatige ondersteuning tot ca. 20 km per uur waardoor dit programma het minste stroom verbruikt.

Sportief

Programma sportief geeft meer motorvermogen dan programma eco tot een hogere eindsnelheid van ca. 25 km per uur.

Heuvel

Programma heuvel geeft meer motorvermogen dan programma sportief, vooral bij snelheden tot 15 km per uur. Dit programma is daarom bij uitstek geschikt voor steile heuvels.

Let op: in programma heuvel is de motor erg krachtig, houd er rekening mee dat de banden goede grip nodig hebben. Bij ongunstige wegomstandigheden (nat/glad/bladeren/kiezeltjes etc.) wordt geadviseerd om het aantal motorblokjes lager in te stellen of een ander rijprogramma in te schakelen.

Cruise

In het programma cruise kan de gewenste doelsnelheid tussen 10 en 25 km per uur ingesteld worden. Het motorvermogen wordt dan zo geregeld dat de fietssnelheid zo dicht mogelijk bij de ingestelde doelsnelheid blijft. Een doelsnelheid van 0 km per uur is ook mogelijk om de ondersteuning tijdelijk uit te schakelen.

Wanneer tijdens fietsen het programma cruise wordt ingeschakeld, zal de huidige fietssnelheid ingesteld worden als doelsnelheid. Indien het programma bij stilstand (of lage snelheid) geselecteerd wordt zal een doelsnelheid van 17 km per uur ingesteld worden.

Indien toets [omhoog/omlaag] gedrukt wordt komt de doelsnelheid in beeld. Druk nogmaals om deze te verhogen of te verlagen, de indicatie in de motorkolom wijzigt dan mee.

Bij de X- Ω mega is de topsnelheid van de motor

afhankelijk van de met de draaiversteller ingestelde versnelling, in een lichtere versnelling kan de topsnelheid niet gehaald worden.

4.5.6 FIETS DATA

In dit menu worden de waarden van tripafstand, gemiddelde snelheid, totaal kilometerstand en verbruik weergegeven.

Verbruik is een verhoudingsgetal dat bedoeld is om eenvoudig uw eigen gemiddeld stroomverbruik per km te kunnen vergelijken. Als basis wordt uitgegaan van een landelijk gemiddelde. Alles wat uw huidige verbruik daarvan afwijkt wordt als een percentage gepresenteerd. Dus bijvoorbeeld -20% betekent dat u 20% zuiniger rijdt dan het basisverbruik. Gemiddeld genomen verbruikt een fiets met middenmotor (X- Ω mega) 15-20% meer stroom dan een fiets met voorwielmotor. De reden daarvan is dat de middenmotor via de ketting en de versnellingsnaaf het achterwiel aandrijft waardoor het rendement afneemt.

Niet alleen programma keuze, ondersteuningsinstelling, bandenspanning, wegomstandigheden, eigen gewicht etc. is bepalend, vooral de mate waarin er 'mee getrapt' wordt is van invloed op het gemiddeld verbruik.

Tevens kan in dit menu de tripafstand en de gemiddelde snelheid op nul gezet worden. Zet de selectiebalk op **Fiets data** en druk toets [actie] om de weergave in het display te krijgen. De selectiebalk staat vervolgens op de letters **Rst** (=reset).

Om de tripafstand op nul te zetten dient de selectiebalk op regel trip te staan. Houd vervolgens toets [actie] ingedrukt totdat de trip teller op nul staat.

Om de gemiddelde snelheid op nul te zetten dient de selectiebalk op regel **Gemid** te staan. Houd vervolgens toets [actie] ingedrukt totdat de teller van de gemiddelde snelheid op nul staat.

4.5.7 OVERIGE OPTIES

In dit menu kunnen diverse instellingen aangepast worden zoals de klok, scherm contrastwaarde, maximale powersnelheid en de usb-uitgang aan/uit schakelen.

Zet de selectiebalk op **Overige opties** en druk vervolgens toets [actie] om het menu te openen.

Klok instellen

Zet de selectiebalk op **Klok instellen** en druk toets [actie]. Met toets [omhoog/omlaag] kan het uur ingesteld worden. Druk vervolgens toets [actie] om de minuten in te stellen. Druk nogmaals toets [actie] om de nieuwe tijdsinstelling te bevestigen.

Scherms contrast

In menu "scherm contrast" kan het contrast van het display aangepast worden. Zet de selectiebalk op **Scherms contrast** en druk toets [actie]. Met toets [omhoog/omlaag] kan het contrast veranderd worden. Druk vervolgens toets [actie] om de nieuwe instelling te bevestigen.

Power snelheid

In menu "Power snelheid" kan de maximum snelheid van de power-functie ingesteld worden (zie 4.4.3). Zet de selectiebalk op **Power snelheid** en druk toets [actie]. Met toets [omhoog/omlaag] kan de snelheid veranderd worden. Druk vervolgens toets [actie] om de nieuwe snelheid te bevestigen. De ingestelde waarde staat tussen haakjes vermeld.

USB

De koplamp is voorzien van een USB-poort aan de rechter zijkant. Daarmee kunt u bijvoorbeeld uw mobiele telefoon opladen tijdens het fietsen. Haal de onderkant van het rubber kapje los en draai dit naar boven. Nu kunt u de USB-kabel aansluiten. Vergeet niet om na het uitnemen van de kabel het kapje weer goed terug te drukken om de lamp weer waterdicht af te sluiten. Als u de USB-poort wilt gebruiken dient u deze eenmalig te activeren. Zet de selectiebalk op **USB** en druk toets [actie]. Door nogmaals toets [actie] te drukken kunt u de USB-poort in- of uitschakelen. De huidige status

staat in menu overige opties achter USB vermeld.

Scherms weergave

Standaard is de keuze "Scherm weergave" niet beschikbaar in dit menu. Indien uw dealer de weergave van het BEREIK heeft geactiveerd, is "Scherm weergave" wel beschikbaar. Standaard wordt bij fietsweergave de TRIP en TOTAAL afstand op het display weergegeven. Indien uw dealer de weergave van het BEREIK heeft geactiveerd, kan ook deze in fietsweergave gepresenteerd worden.

Het scherm fietsweergave kan maximaal 2 waarden weergeven. In menu "Scherm weergave" kunt u bepalen welke 2 gegevens zichtbaar zijn. Zet de selectiebalk op **Scherms weergave** en druk toets [actie].

Bereik, trip en totaal staan samen met twee selectievinkjes (✓) in beeld. Met toets [omhoog/omlaag] verplaatsen de selectie vinkjes. De twee gegevens waar een vinkje voor staat zijn zichtbaar in fietsweergave. Druk vervolgens toets [actie] om de instelling te bevestigen.

Het bereik is een inschatting van het aantal kilometers dat er met ondersteuning gefietst kan worden. Dit wordt berekend op basis van het gemiddeld verbruik van de laatste paar kilometers en de nog aanwezige energie in de batterij. Als er meer stroom verbruikt wordt, bijvoorbeeld bij tegenwind, berg op of minder 'mee trappen', zal het bereik afnemen. Als er gemiddeld minder stroom verbruikt wordt, dan zal het bereik toenemen. Bij gelijkblijvend verbruik zal het bereik tijdens fietsen langzaam afnemen omdat de vullingsgraad van de batterij langzaam afneemt.

Taal selectie

Het is mogelijk om de display teksten in 3 verschillende talen weer te geven. Er kan gekozen worden uit Nederlands, Duits en Engels.

Om de gewenste taal te selecteren zet de selectiebalk op **NL / DE / EN** en druk toets [actie]. Met toets [omhoog/omlaag] kan de gewenste taal geselecteerd worden. Druk vervolgens toets [actie] om de keuze te bevestigen.

Het is mogelijk dat de taalselectie niet direct zichtbaar is. Blader dan in het menu met de selectiebalk omlaag totdat de instelling NL / DE / EN zichtbaar is.

4.6 BATTERIJ

De fiets is voorzien van een moderne Li-Ion polymeer batterij. Dankzij de grote capaciteit van deze batterij kan een grote actieradius gehaald worden. Hoeveel kilometer er gereden kan worden hangt van veel factoren af zoals: ingesteld fietsprogramma, motorvermogen, terrein, temperatuur, totaalgewicht, bandenspanning, wind, enz.

Verder is de eigen geleverde inspanning een belangrijke factor. Gemiddeld genomen zal in programma eco met de motorkolom op 3 blokjes een actieradius van 70-90 km haalbaar zijn.

Naarmate de batterij ouder wordt neemt de capaciteit van de batterij en dus het bereik af. Afhankelijk van het gebruik kan de capaciteit van de batterij 5 tot 15 procent per jaar afnemen.

4.6.1 HERBEREKENEN CAPACITEIT

Om er voor te zorgen dat de weergave van de vullingsgraad en evt. het bereik correct wordt weergegeven, is het van belang dat de batterijcapaciteit minimaal 1x per jaar opnieuw bepaald wordt. De herberekening dient als onderstaand uitgevoerd te worden.

Laad de batterij helemaal vol. Fiets de batterij binnen maximaal vier weken helemaal leeg. Eerst zal de motor naar halve kracht gaan met de melding "BATTERIJ BIJNA LEEG-MOTOR HALVE KRACHT-DRUK EEN TOETS". Fiets dan door totdat de motor uit gaat met de melding "BATTERIJ LEEG-MOTOR UIT-DRUK EEN TOETS". De batterij capaciteit is nu her berekend.

Let op: her berekenen werkt alleen als de batterij temperatuur hoger is dan 12°C.

4.6.2 LADEN

Gebruik uitsluitend de meegeleverde lader RIH L5.



Let op: tijdens het laden kan de lader behoorlijk warm worden. Plaats batterij en lader niet in de volle zon of op een verwarming. Plaats de lader op een harde ondergrond en dek deze niet af. De omgeving dient droog en goed geventileerd te zijn. De batterij kan tussen 0°C en 40°C geladen worden. Als de batterij wordt geladen bij een temperatuur onder 15°C, kan de batterij tot 6% minder lading opnemen. Hiermee wordt rekening gehouden bij het bepalen van de vullingsgraad. Als de temperatuur 0 graden of lager is wordt het laden gestopt met de melding "BATTERIJ TEMPERATUUR LAAG-LADEN NIET MOGELIJK".

De batterij kan zowel los als in de fiets worden geladen. Steek de lader stekker in het stopcontact. Het led-lampje op de lader kleurt groen als er netspanning aanwezig is. Steek de laadplug van de lader in de tunnel bij de batterijhandgreep (I) en druk de laadplug goed aan. Het achterlicht knippert 1x ter bevestiging dat de lader goed is aangesloten. Enkele seconden later begint het laadproces en zal het achterlicht pulseren totdat het laden gereed is. Indien de batterij geheel



ontladen is neemt het laden ca. 6 uur in beslag. Bij een nieuwe batterij kan de 1^e volledige lading wel 24 uur in beslag nemen, voordat het achterlicht stopt met pulseren.

Als de batterij in de fiets wordt geladen kunt u het laadproces op het display volgen. De batterijkolom geeft de huidige batterijlading aan. Zodra het laadproces voltooid is zal het fietsweergave scherm verschijnen.

Let op: wanneer de batterij ver ontladen is (motor uit) dient deze binnen 48 uur geladen te worden. Indien de batterij gedurende een langere periode ver ontladen is, kan een diepte ontlading ontstaan waardoor de batterij kan beschadigen. Deze toestand wordt in de batterij geregistreerd en zal de garantie doen vervallen.

4.6.3 BIJNA LEEG

Wanneer de batterij bijna leeg is wordt het motorvermogen begrensd. De nog aanwezige capaciteit wordt nu optimaal benut zodat er nog enkele extra kilometers met ondersteuning gefietst kan worden. In het display wordt de melding “BATTERIJ BIJNA LEEG-MOTOR HALVE KRACHT-DRUK EEN TOETS” weergegeven.

Indien de batterij nog verder ontladen wordt zal de motor uitschakelen. In het display staat de melding “BATTERIJ LEEG-MOTOR UIT-DRUK EEN TOETS”. De restcapaciteit van de batterij is dan nog voldoende om de verlichting en het display minimaal 1 uur te laten functioneren.

Wordt de batterij nog verder ontladen, dan wordt de melding “BATTERIJ LEEG-DISPLAY GAAT UITSCHAKELEN-SLAAPSTAND” weergegeven. Het gehele systeem schakelt uit, uitnemen van de batterij is niet meer mogelijk totdat de batterij weer (gedeeltelijk) geladen is. Sluit z.s.m. een lader aan, het systeem wordt dan weer actief met de melding “FIETS WAS IN SLAAPSTAND DOOR LEGE BATTERIJ-DRUK EEN TOETS”.

4.6.4 TEMPERATUUR

Zodra de batterijtemperatuur onder de +5°C zakt kan de batterij merkbaar minder energie leveren. Het systeem houdt hier rekening mee bij het berekenen van het aantal batterijblokjes en eventueel het bereik. Vanaf 0°C wordt dit effect sterker en wordt in het display naast de omgevingstemperatuur een ijskristal weergegeven. Als de temperatuur daalt tot -20°C schakelt de hele fiets uit met de melding “BATTERIJ TEMPERATUUR LAAG-FIETS GAAT UITSCHAKELEN”.

In een extreme situatie is het mogelijk dat de batterij temperatuur boven de 50°C komt. Dan wordt het motorvermogen beperkt met de melding “BATTERIJ TEMPERATUUR HOOG-MOTOR HALVE KRACHT-DRUK EEN TOETS”. Als de temperatuur desondanks verder oploopt komt de melding “BATTERIJ TEMPERATUUR HOOG-MOTOR UIT-DRUK EEN TOETS”. Als de temperatuur dan nog oploopt volgt de laatste stap “BATTERIJ TEMPERATUUR HOOG-FIETS GAAT UITSCHAKELEN”. Als de batterij temperatuur voordien daalt onder de 50°C komt de melding “BATTERIJ TEMPERATUUR OK-MOTOR VOLLE KRACHT-DRUK EEN TOETS”.

4.6.5 ALGEMEEN

- De batterij mag na elke rit geladen worden maar dit is niet noodzakelijk.
- Tijdens het laden mag de lader uitgenomen worden ook als de batterij nog niet geheel geladen is.
- Indien de batterij geheel geladen is schakelt de lader vanzelf uit. Desondanks is het beter om dan de lader uit het stopcontact te halen.
- De batterij hoeft niet eerst geheel ontladen te worden om de maximale capaciteit te halen.
- Zie de instructies aan onderzijde batterij.

4.6.6 OPSLAAN LANGERE TIJD

Naarmate de batterij ouder wordt neemt de capaciteit af. Om deze veroudering te minimaliseren dient tijdens langere stilstand de batterij als volgt bewaard te worden:

- Neem de batterij uit de fiets
- Omgevingstemperatuur bij voorkeur 0-10°C
- Batterijkolom 3-5 blokjes
- Laad de batterij om de 3 maanden gedurende 15-30 minuten

4.7 ALGEMENE INFORMATIE

Continu worden verbeteringen en uitbreidingen in functionaliteit aan de fietssoftware toegevoegd. Uw RIH dealer kan uw fiets voorzien van de meest recente fietssoftware. De gedrukte versie van de handleiding, die u bij uw fiets heeft ontvangen, zal daarom na verloop van tijd niet meer actueel zijn. De actuele versie van de handleiding is altijd beschikbaar op de website www.rih.nl

De temperatuur in het display is een indicatie voor de omgevingstemperatuur. Bij grote temperatuurverschillen kan het meerdere minuten duren voordat de juiste temperatuur wordt weergegeven.

In uitzonderlijke gevallen kan het voorkomen dat de motor of andere delen van het elektrisch systeem warmer worden dan gewenst. Om het systeem te beschermen zal dan het motorvermogen automatisch worden verminderd totdat de temperatuur weer is gedaald. Mocht de temperatuur desondanks verder oplopen dan kan de motor worden uitgeschakeld met de melding "TEMPERATUUR HOOG-MOTOR UIT-DRUK EEN TOETS".

Het is mogelijk dat door temperatuurverschillen condensvorming in het display ontstaat. Laat het display bij kamertemperatuur acclimatiseren zodat de condens oplost.

Let op: leg het display nooit op een radiator of verwarming omdat dan het display beschadigd kan raken.

Bij lagere temperaturen zal het verversen van de displaykarakters vertragen. Dit is een normaal verschijnsel en herstelt vanzelf zodra de temperatuur weer oploopt.

Het display kan voorzichtig met een vochtig (lauw water) uiterst zacht en schoon microvezel doekje gereinigd worden. Gebruik om krassen te voorkomen geen handdoek, keukenrol of zakdoek.

Zowel de batterij als het display zijn elektronisch gekoppeld aan de fiets. Dat betekent dat ze niet zomaar op een andere RIH fiets kunnen functioneren. Indien dit wel gewenst is kan uw RIH dealer de onderdelen koppelen aan de fiets.

Indien de fiets achterop de auto vervoerd wordt kan in verband met gewichtsbesparing het beste de batterij verwijderd worden. Vervolgens dient wel de bijgeleverde ronde transportdop in het ronde gat van de bagagedrager geplaatst te worden om de elektronica tegen spatwater te beschermen. Plaats deze transportdop bij voorkeur ook indien de fiets buiten gestald wordt zonder batterij.

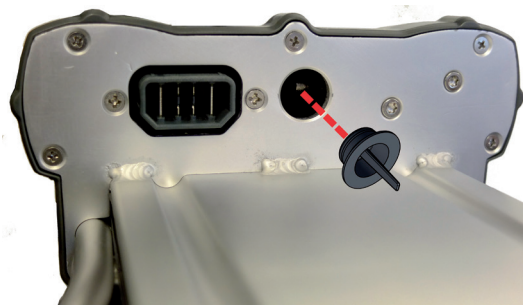

Neem voor het reinigen van de fiets de batterij uit en plaats de ronde transportdop. Gebruik geen hogedrukspuit of tuinslang omdat dan water tot de elektronica kan doordringen waardoor mogelijk schade ontstaat. Reinig de batterij met een vochtige doek.

De maximale belasting van de bagagedrager/ batterij is 25 kg. Aangezien de batterij ca. 4 kg weegt kan er ca. 21 kg bagage vervoerd worden. De bagagedrager is niet geschikt voor het vervoeren van personen, zelfs niet indien het gewicht van de persoon minder dan 20 kg is. Op de bagagedrager mag dus ook geen kinderzitje gemonteerd worden.

Bij een framehoogte van 49 cm dient de zadelpen met zorg afgesteld te zijn. Wanneer de zadelpen in de laagst mogelijke stand wordt gezet, het zadel naar achteren wordt geschoven en de zadelpunt omhoog wordt afgesteld, dan kan het zadel bij invaren de bagagedrager raken. Dit moet worden voorkomen door een juiste afstelling.

4.8 DISPLAY-MELDINGEN

Naast eerder beschreven meldingen kunnen in het display nog andere meldingen staan.

FIETS HEEFT SERVICEBEURT NODIG-DRUK EEN TOETS

De fiets heeft een kilometerstand bereikt waarbij uw **RIH** dealer het nodig acht uw fiets te inspecteren of een onderhoudsbeurt uit te voeren.

COMMUNICATIE STORING-FIETS GAAT OPNIEUW STARTEN

De communicatie tussen fiets en batterij is tijdelijk mislukt. Indien na het opnieuw starten van de fiets het display geen melding geeft, is alles weer in orde.

DRUK BIJ STILSTAND EEN TOETS OM BATTERIJ TE ONTGRENDELEN

De communicatie tussen fiets en batterij werkt niet meer. Mogelijk is de connector tussen beide de oorzaak. Dan kan het probleem mogelijk verholpen worden door de batterij even uit te schuiven en weer in te schuiven.

BATTERIJ ONBEKEND-MOTOR UIT-DRUK EEN TOETS

De batterij is niet elektronisch aan de fiets gekoppeld, de ondersteuning schakelt niet in.

DISPLAY ONBEKEND-MOTOR UIT-DRUK EEN TOETS

Het display is niet elektronisch aan de fiets gekoppeld, de ondersteuning schakelt niet in. De batterij kan niet ontgrendeld worden.

DISPLAY ONBEKEND-BATTERIJ ONTGRENDELEN NIET MOGELIJK

Het display is niet elektronisch aan de fiets gekoppeld, de ondersteuning schakelt niet in. De batterij kan niet ontgrendeld worden.

BAT. EN DISPLAY ONBEKEND-MOTOR UIT-DRUK EEN TOETS

De batterij en het display zijn niet elektronisch aan de fiets gekoppeld, de ondersteuning schakelt niet in. De batterij kan niet ontgrendeld worden.

FIETS IS NIET AANGEMELD-MOTOR UIT-DRUK EEN TOETS

De fiets heeft meer dan 50 km afgelegd en is door de dealer nog niet aangemeld (op naam gezet). De ondersteuning schakelt niet in.

DISPLAY IS VAN OMEGA₂-FIETS IS OMEGA₃-PLAATS DISPLAY VAN OMEGA₃

Het geplaatste display hoort niet bij de fiets en kan daar ook niet mee samen werken.

4.9 KNIPPERCODE ACHTERLICHT

Het achterlicht heeft een aantal knippercodes met verschillende betekenissen. Deze staan onderstaand beschreven.

AANSLUITEN LADER

1 Flits.

BATTERIJ WORDT GELADEN

Pulseren aan-uit-aan-uit, etc.

BATTERIJ TE KOUD/TE WARM OM TE LADEN

1 Flits, 7 seconden pauze, etc. (alleen met aangesloten lader)

KORTSLUITBEVEILIGING

3 Flitsen, 4 seconden pauze, etc.

De batterij heeft zichzelf uitgeschakeld door kortsluiting. Door de lader aan te sluiten start de batterij weer op.

BATTERIJ SERVICE VEREIST

2 Flitsen per seconde. (Alleen met aangesloten lader). De batterij heeft een probleem en moet zsm retour naar de RIH dealer voor service. De lader dient direct uit de batterij gehaald te worden.

5 GARANTIE

5.1 GARANTIEBEPALINGEN

1. Een fiets die goed wordt onderhouden door uzelf en periodiek door uw **RIH** dealer is de meest veilige fiets. Toch is het mogelijk dat u bij een ongeval betrokken raakt. In dat geval kan **RIH** alleen aansprakelijk worden gesteld voor ongevallen die het gevolg zijn van materiaal- en/ of constructiefouten. Ongevallen die voortvloeien uit veranderingen, aanpassingen en/ of reparaties verricht door derden vallen buiten de aansprakelijkheid. Dit geldt ook voor ongevallen die het gevolg zijn van het vervoer van personen en goederen.

2. Voor frames geldt een garantietermijn van 10 jaar op materiaal- en/of constructiefouten. De garantietermijn op het lakwerk van het frame is 5 jaar tegen roestvorming van binnenuit. De lakgarantie vervalft indien de lak beschadigd is.

3. Voor overige onderdelen geldt een garantietermijn van 2 jaar op materiaal- en/ of constructiefouten en op het lakwerk. Voor elektrische fietsen is deze termijn 3 jaar, ook voor de batterij (ongeachte aantal ladingen). Normale veroudering/slijtage valt buiten de garantie.

4. Gedurende de garantieperiode zullen alle onderdelen, waarvan door **RIH** is vastgesteld dat sprake is van een materiaal- en/of constructiefout, naar keuze van **RIH** worden gerepareerd dan wel vergoed. **RIH** zal indien bepaalde onderdelen voor garantie in aanmerking komen deze zoveel mogelijk vervangen door dezelfde nieuwe onderdelen of door nieuwe delen van minimaal dezelfde kwaliteit. **RIH** kan er echter niet voor instaan dat bepaalde onderdelen, frametypes en/ of onderdelen steeds leverbaar zijn.

5. De uiteindelijke beslissing of een onderdeel voor garantie in aanmerking komt ligt bij **RIH**.

6. De garantie geldt uitsluitend voor de eerste eigenaar van de betreffende fiets.

7. Indien een frame voor garantie dient te worden vervangen en een identiek frame niet meer aanwezig is dan geldt de volgende regel:

Tot 3 jaar na de aankoopdatum worden onderdelen die niet op het vervangende frame passen door **RIH** gratis vervangen met uitzondering van versleten of defecte onderdelen. Na 3 jaar zijn deze kosten voor de eigenaar. De uiteindelijke beslissing of het desbetreffende onderdeel gratis vervangen wordt ligt bij **RIH**.

8. Géén garantie wordt verleend indien:

- Onderdelen zijn gemonteerd die niet overeenkomen met de oorspronkelijke technische specificatie van de fiets.
- Onvoldoende onderhoud is gedaan en aan slijtage onderhevige onderdelen te laat zijn vervangen.
- De schade het gevolg is van vallen of door een ander ongeval.
- De fiets is herlakt.
- Onderdelen onjuist zijn gemonteerd door een ander dan **RIH** of een **RIH** dealer.
- Onderdelen onjuist zijn behandeld of gebruikt.
- De fiets is gebruikt voor verhuur.

5.1.1 HOE REGELT U EEN GARANTIEGEVAL

Alle zaken die met garantie te maken hebben worden geregeld via de **RIH** dealer. De aankoopbon dient u aan de dealer te overhandigen.

Deze neemt contact op met **RIH** en regelt de afwikkeling.

5.1.2 GEGEVENS NOTEREN

Uw **RIH** fiets is voorzien van een uniek framenummer in de vorm van een barcodesticker boven de bout van de standaard.

Het sleutelnummer staat op de sleutel, dit nummer heeft u nodig als u een sleutel wilt bijbestellen.

Onderstaand kunt u de gegevens noteren zodat u deze altijd kunt terugvinden.

Framenummer: _____

Sleutelnummer: _____

6 CONFORMITEITSVERKLARING

Conformiteit 

Met de conformiteitsverklaring verzekeren we u dat uw Ebike aan alle relevante veiligheids- en gezondheidsrichtlijnen van de EU-normen voldoet.

6.1 WETTELIJKE EISEN

De ebike voldoet aan de Europese eisen voor pedelecs en valt daarom in de categorie fietsen.

De ebike voldoet aan de volgende eisen:

- De motor is uitsluitend aan als de berijder zelf trapt.
- De motor geeft ondersteuning tot een maximum snelheid van 25 km/u.
- Het geleverde nominale motorvermogen is maximaal 250 Watt.

De Ebike is een EPAC (Elektrically Power Assisted Cycle) volgens NEN-EN 15194.



RIHFIETSEN